

Cultuuroevers -oevers van betekenis



Eindrapport 15 februari 2010

Verantwoording

Titel	Cultuuroevers – oevers van betekenis
Opdrachtgever	Landschapsbeheer Nederland
Projectleider	Edwin Raap (Landsbeheer Nederland)
Auteur(s)	Pim de Kwaadsteniet
Projectnummer	4634436
Aantal pagina's	45 (exclusief bijlagen)
Datum	Eindrapport 15 februari 2010
Handtekening	

Colofon

Tauw bv
Afdeling Water
Australiëlaan 5
Postbus 3015
3502 GA Utrecht
Telefoon (030) 282 48 24
Fax (030) 288 94 84

Foto's: Pim de Kwaadsteniet, tenzij anders vermeld

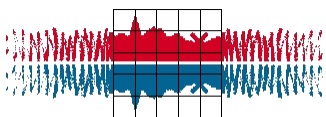

Landschapsbeheer Nederland

Dit document is eigendom van de opdrachtgever en mag door hem worden gebruikt voor het doel waarvoor het is vervaardigd met inachtneming van de rechten die voortvloeien uit de wetgeving op het gebied van het intellectuele eigendom. De auteursrechten van dit document blijven berusten bij Tauw. Kwaliteit en verbetering van product en proces hebben bij Tauw hoge prioriteit. Tauw hanteert daartoe een managementsysteem dat is gecertificeerd dan wel geaccrediteerd volgens:

- NEN-EN-ISO 9001.

Inhoud

Verantwoording en colofon	3
1 Inleiding	7
2 Cultuuroevers en het verhaal	9
2.1 Wat is een cultuuroever?.....	9
2.2 Verhalen van water en oevers.....	10
2.3 Het verhaal in de verdrukking.....	12
2.4 Het belang van het verhaal	14
2.5 Kansen voor het verhaal van de oever.....	15
3 Cultuuroevers, een manier van kijken	19
3.1 Een drieledige kijk op landschap en oevers	19
3.2 Een ruimtelijke kijk op de oever.....	25
3.2.1 De oever en zijn ruimtelijke context.....	25
3.2.2 Ruimtelijke schaalniveaus	25
3.2.3 De cultuuroever als zelfstandige element (schaalniveau object of waterloop).....	26
3.2.4 De cultuuroever als onderdeel van een waterstructuur.....	33
3.2.5 Cultuuroever als onderdeel van een watersysteem	36
4 Cultuuroevers, een manier van werken	41
4.1 Inwerken	41
4.2 Werken met het stappenplan	42
5 Bronnen	53
Water- en oeververhalen – een beknopte geschiedenis	63
Bijlage(n)	
1. Stappenplan cultuuroevers	
2. Deelnemende organisaties en personen	
3. Beknopte watergeschiedenis van Nederland	

Kenmerk R001-4634436PDK-kmi-V01-NL

1 Inleiding

*De wereld is niet alleen maar gewoon de wereld. De wereld is zoals we die begrijpen, toch?
En door iets te begrijpen voegen we er iets van onszelf aan toe, niet?
Dan is het hele leven toch een verhaal.*

Het leven van Pi, Yann Martel (2001)

De natuurvriendelijke oevers is een vertrouwd begrip in de Nederlandse waterwereld. Vanaf begin jaren 90 heeft het de Nederlandse wateren voetje voor voetje veroverd. Waar wat ruimte, geld en enthousiasme is, zijn harde oevers voorzien of vervangen door oeverbegroeiingen. En sinds de Kaderrichtlijn Water echt handen en voeten kreeg, is de natuurvriendelijke oever populairder dan ooit. De komende jaren zijn er flinke lengtes aan natuurvriendelijke oevers, beekherstel en ecologische verbindingzones langs waterlopen gepland. Een goede ontwikkeling.

Maar toch knaagt er iets. De oevers die de natuur moeten helpen, zien er vaak hetzelfde uit. Waarom lijken de oevers in Groningen zo op die in Zeeland en Utrecht? De voorbeeldprofielen uit de verschillende handleidingen en brochures worden wel erg netjes overgenomen. Of komt dit door het onderhoudsmaterieel van de waterbeheerders die de hellingshoek en breedte van de natuurvriendelijke oevers lijken te bepalen? Deze vragen waren de aanleiding om op zoek te gaan naar een manier van kijken en werken om gebiedseigen kenmerken betrekken in het oeverontwerp. Cultuurhistorie is een belangrijke wegwijzer gebleken bij onze zoektocht.

Met Landschapsbeheer Nederland (LBN) en Tauw als trekkers en financiers en gesubsidieerd door het Stimuleringsfonds voor Architectuur (Regeling Projectsubsidies Belvedere), LBN en Tauw werd een start gemaakt. Zes provinciale organisaties Landschapsbeheer, zes waterschappen (zie bijlage 2) en landschapsbureau GrondRR haakten aan en werkten samen aan het project Cultuuroevers. Aan de hand van een visie en stappenplan voor cultuuroevers is in zes provincies een ontwerpatelier gehouden, waarbij de oevers van een regionaal water centraal stonden. De ervaringen hebben de visie en het stappenplan verder geholpen tot het rapport dat nu voor u ligt. Het rapport is geschreven voor medewerkers van waterschappen, gemeenten, advies- en ontwerp bureaus en natuur- en landschapsorganisaties.

De cultuuroever is geen nieuwe type oever, zoals de natuurvriendelijke oever dat ruim 20 jaar geleden was. Uiteraard zijn er oevers met belangrijke cultuurhistorische waarde en die mag je cultuuroevers noemen. Het behoud ervan is vaak een kwestie van zorgvuldig ontwikkelen. De cultuuroever is echter vooral een toevoeging aan het ontwerpproces, die ertoe leidt dat oevers wortelen in het verhaal van dorp, stad of streek. De cultuuroever legt een link tussen mens en waterkant en geeft daarmee betekenis. Werken aan cultuuroevers is verrassend en spannend; het maakt stad en land mooier.

2 Cultuuroevers en het verhaal

Cultuuroevers en het verhaal van water, stad of streek zijn onlosmakelijk met elkaar verbonden. In dit hoofdstuk staat daarom het verhaal centraal

2.1 Wat is een cultuuroever?

De cultuuroever is geen type oever, zoals de natuurvriendelijke oever. De cultuuroever is (vooral) een toevoeging aan het ontwerpproces, die ertoe leidt dat oevers wortelen in het verhaal van dorp, stad of streek. Als dat lukt, dan kun je spreken van een cultuuroever. Kansen voor cultuuroevers liggen vooral langs aangelegde waterlopen, waarvan de inrichting en het beheer gericht zijn (geweest) op de functie die het voor de mens had. Maar er liggen ook kansen langs meer natuurlijke wateren, waar natuur en mens een sterke interactie hebben gehad. Bijvoorbeeld wielen in het rivierengebied, sprengbeken op de rand van de Veluwe, voormalige kreken in Zeeland en Groningen of de beken in Brabant of Twente lenen zich voor het concept Cultuuroevers. De oevers hiervan vertellen immers over de wordingsgeschiedenis van het landschap.

Bij een deel van de oevers, bijvoorbeeld die in oude havens, is het verhaal nog steeds duidelijk zichtbaar is. Maar soms resteren alleen wat leestekens van het oeververhaal: bijvoorbeeld een botenhuis of een kronkelende oeverlijn. Het kan ook zijn dat er niets zichtbaars meer resteert dan het verhaal. Oude kaarten, boeken en verhalen zijn dan de bronnen van de geschiedenis van het water en zijn oevers.

Soms zijn oevers op zich zelfstaande cultuurhistorische monumenten, bijvoorbeeld een grachtoever met visbanken. Vaker is niet de oever in enge zin, maar vooral de samenhang tussen water, oever en land bijzonder. De oever vertelt – als deel van een geheel - in één oogopslag het verhaal van het water in het landschap of roept vragen op om naar het verhaal op zoek te gaan.



Figuur 2.1 Vlaardinger trekvaart met jaagpad in Schipluiden. Een eeuwenoud, halve meter breed paadje is hier het leesteken.

2.2 Verhalen van water en oevers

Water en het ontstaan van het Nederlandse landschap hangen nauw samen. Ook veel steden en dorpen hebben een nauwe band met het water. Alleen de naam van een water (bijvoorbeeld Blekersingel of Leidse trekvaart) vertelt vaak al veel. Een zwaaiikom, een verbreding in een kanaal waarin schepen kunnen keren, maakt duidelijk waarvoor de voor de rest rechte waterloop in het verleden diende. Een deel van de verhalen krijg je op school te horen bij de geschiedenis- of aardrijkskundeles: bijvoorbeeld de aanleg van het Noordzeekanaal of het stelsel van kanalen en wijken in de Drentse Veenkoloniën. In bijlage 3 is een beknopte watergeschiedenis van ons land opgenomen.

Ook regionaal en lokaal zijn er veel verhalen over het water en zijn oevers, die kleur en betekenis geven aan het landschap. Zo wordt er langs de Dommel in Eindhoven door middel van informatieborden verteld over de voormalige fabrieken die daar stonden en over de betekenis van de Dommel voor Eindhoven tijdens de Industriële revolutie.

Ten slotte zijn er persoonlijke verhalen over water en hun oevers. Het water waarin je samen met je vader viste of in een bootje roeide beleef je anders en heeft een andere betekenis dan een willekeurig ander water. Persoonlijke verhalen kleuren de betrokkenheid van bewoners bij het water.

Kenmerk R001-4634436PDK-kmi-V01-NL

Kunst (literatuur en schilderkunst) kan ook een rol spelen bij het verhaal van de oever. Na het lezen van boeken van bijvoorbeeld Nescio, Thomas Rosenboom of Maarten 't Hart kun je een water of oever die daarin een rol speelt anders beleven dan ervoor.

De moeder de vrouw

Ik ging naar Bommel om de brug te zien.
Ik zag de nieuwe brug. Twee overzijden
die elkaar vroeger schenen te vermijden,
worden weer burens. Een minuut of tien
dat ik daar lag, in 't gras, mijn thee gedronken,
mijn hoofd vol van het landschap, wijd en zijd -
laat mij daar midden uit oneindigheid
een stem vernemen dat mijn oren klonken.

Het was een vrouw. Het schip dat zij bevoer
kwam langzaam stroomaf door de brug gevaren.
Zij was alleen aan dek, zij stond bij 't roer,

en wat zij zong hoorde ik dat psalmen waren.
O, dacht ik, o, dat daar mijn moeder voer.
Prijs God, zong zij, Zijn hand zal u bewaren.

Martinus Nijhof



Figuur 2.2 Restand van de Nieu Rhijn (een middeleeuwse voorloper van het Amsterdam- Rijnkanaal) bij Nijkerk

Verder lezen: W. te Brinke, 2007. Land in Zee; de watergeschiedenis van Nederland

2.3 Het verhaal in de verdrukking

De afgelopen decennia hebben ruilverkavelingen, landinrichtingen, grootschalige stedelijke uitbreidingen en andere ontwikkelingen geleid tot een toenemende éénvormigheid in landelijk en stedelijk gebied. Dit geldt ook voor de waterlopen en hun oevers: het streek-, stads- of dorpseigene is vaak vervangen door standaardprofielen. Er zijn hierdoor veel leestekens in het landschap verloren gegaan.



Figuur 2.3 Voorbeelden van eenvormige, veel voorkomende oevers

De oorzaken van toenemende eenvormigheid zijn onder meer:

- Denken in blauwdrukken

Kenmerk R001-4634436PDK-kmi-V01-NL

- Trendgevoeligheid bij ontwerp (al leidt het volgen van de laatste oever-mode wel tot variatie in tijd)
- De oever niet zien als ontwerpopgave maar als technische opgave
- Ontwerpen van insteek tot insteek (zonder ruimtelijke samenhang)
- Kostenefficiëntie – standaard oplossingen zijn goedkoper dan maatwerk

De realisatie van grote lengtes aan natuurvriendelijke oevers ten behoeve van de Kaderrichtlijn Water of natte ecologische verbindingzones geeft ecologische impuls aan het watersysteem. Maar of dit ook een impuls oplevert voor het landschap als geheel en voor het verhaal van water in het bijzonder valt te betwijfelen. De kansen vanuit de cultuurhistorie voor extra belevingswaarden en gebruiksmogelijkheden van het water blijven vaak nog onbenut. De achteruitgang van de cultuurhistorische kwaliteiten van water en oevers en daarmee nivellering van het landschap, is nog niet tot stand gebracht.

2.4 Het belang van het verhaal

Verhalen over wateren en oevers, in samenhang met stad en land, zijn onderdeel van ons culturele erfgoed. Het gaat hierbij niet alleen om de A-locaties als historische stadsgrachten of waterlinies. Vaarten, voormalige kreken, weteringen, slotenpatronen en zelfs singels in bebouwd gebied hebben alle een verhaal en een cultuurhistorische betekenis. Dit is een gedachte die langzaam maar zeker doordringt in de waterwereld.

De beleving en de cultuurhistorie van water hangen nauw samen. Een oever met een verhaal beleeft je immers anders dan een standaard waterloop. Enkele resultaten uit een enquête van Rijkswaterstaat naar de beleving van water door burgers (RWS, 2008) bevestigen dit:

- Grachten in steden zijn erg mooi (93%)
- Water brengt de geschiedenis van Nederland tot leven (88%).

Beleving van wateren en oevers is meer dan alleen leuk voor bewoners en recreanten. Na tijdperken van agrarische-, industriële en diensteneconomie leven en werken we nu in een economie waarin beleving belangrijke handelswaar is. Door het op de achtergrond raken van veel tradities is positieve beleving steeds belangrijker geworden. Beleving van het landschap, water en oevers, inclusief hun verhaal, geeft betekenis aan ons leven. Hierdoor hebben oevers met een verhaal ook een economische betekenis. De Amsterdamse grachten zijn niet voor niets de grootste toeristische trekpleister van ons land (samen met de Efteling).

Wie om zich heen kijkt ziet dat het streven naar streekeigen kwaliteiten niet alleen op water en oever betrekking heeft. Landwinkels met streekeigen producten, regionale soaps op televisie, toprestaurants met streekgerechten, het streven naar behoud van oude fabrieken, landgoederen en boerderijen (industriële en agrarische erfgoed) geven aan dat de identiteit van de streek belangrijk wordt gevonden. Het concept cultuuroevers sluit hierop naadloos aan.

Een Overijsselse gedeputeerde in Trouw (23-10-09): Karakteristieke plekken zijn voor mensen historische ankerpunten. Zulke plekken zijn hard nodig nu dorpen, steden en landschappen steeds eenvormiger worden. Het vertrouwde geeft bewoners een gevoel van veiligheid, eigenheid in een veranderende samenleving. Zo bezien is het behoud van erfgoed sociaal beleid. We moeten ons als overheden dwingen na te denken over het behoud van het vertrouwde. Slopen is een bestuurlijke reflex.

Kenmerk R001-4634436PDK-kmi-V01-NL

Verder lezen:

Rijkswaterstaat, 2008. Burgerbeelden Waterkwaliteit RWS Waterdienst rapport 2008033

Jacobs, M.H. en A. Buijs, 2008. Het hoofd boven water; omgaan met beleving in het waterbeheer.

Watertekens Leven met Water.



Figuur 2.4

2.5 Kansen voor het verhaal van de oever

De Kaderrichtlijn Water (KRW) is een impuls om de komende jaren veel kilometers natuurvriendelijke oever aan te leggen. Voor de waterbeheerders is Nederland is dit geen vrijblijvende opgave. Voor veel wateren hebben de waterbeheerders ecologische doelen opgesteld, die de komende jaren daadwerkelijk gerealiseerd moeten worden. De aanleg van natuurvriendelijke oevers is één van maatregelen om deze doelen te bereiken. De ontwerpen voor veel natuurvriendelijke oevers zijn een ecologische en technische exercitie met als eindresultaat een betere ecologische situatie. Maar de ontwerpogave van oevers biedt ook kansen: ecologie en cultuur kunnen ook samengaan, waarbij natuur en identiteit worden versterkt.

Verder lezen: Handreiking Natuurvriendelijke oevers, STOWArapport 2009, 37



Figuur 2.5 De Reggesingel in Rijssen; een voorbeeld waarin ecologische inrichting samengaat met een kniphoog naar de Regge

Ook de forse opgaven voor veiligheid (aanpassing van dijken en kades) en voor waterberging in landelijk en stedelijk gebied bieden kansen voor cultuuroevers. Extra waterberging betekent immers vaak meer en breder water en dus aanpassing van oevers. In Landschapsontwikkelingsplannen (LOP's) wordt vaak gepleit voor ruimtelijke kwaliteit en versterking van de identiteit van de streek. Maar hoe geven we dat in de (oever)praktijk vorm? En ook bij de ontwikkeling van de Ecologische Hoofdstructuur (EHS), die zo moeizaam verloopt, kan een streekeigen benadering van wateren en hun oevers bijdragen aan het draagvlak voor realisatie vergroten. Ten slotte hebben oevers een beperkte levensduur. Beschoeiingen vergaan, kademuren worden instabiel of taluds zakken in. Herstel van de oever is een goede aanleiding om de cultuurwaarden ervan te benoemen en een nieuwe impuls te geven.

Er zijn volop kansen voor oevers met een verhaal. Het is de opgave om cultuurhistorie bij deze kansen agenderen, de speelruimte ervoor in beeld te brengen of te creëren en ten slotte de kwaliteit van het oeverontwerp hiermee te vergroten. Maar hoe doe je dat? Lees daarvoor de volgende hoofdstukken.



Kenmerk R001-4634436PDK-kmi-V01-NL

3 Cultuuroevers, een manier van kijken

Pas op! De onderstaande manier van kijken kan blijvende invloed hebben op het werken aan water, stad en landschap.

Het werken aan cultuuroevers vraagt om een manier van kijken naar het water, de oever en het aangrenzende landschap. De hier aangereikte manier van kijken maakt gebruik van het gedachtegoed “Kubieke landschappen kennen geen grenzen” (Alterra, 2000) en later uitgewerkt door Jacobs (2002). Dit biedt handvatten om het verhaal van de oever toe te voegen aan de ontwerpogave. Het gaat om een drieledige kijk op het landschap en de oever en om een ruimtelijke visie voor de oever.

3.1 Een drieledige kijk op landschap en oevers

Om zicht te hebben op de wijze waarop we naar het landschap en oevers kijken wordt de oever bekeken door drie ‘brillen’

- De fysieke (ware) oever
- De juiste (functionele) oever
- De verhalende (waarachtige) oever

Deze indeling van ons kijken is verre van nieuw. De Griekse filosoof Plato (en veel vakgenoten na hem) gebruikten al een drieledige kijk op de menselijke waarneming (Jacobs, 2002).

De fysieke oever

De fysieke oever gaat over wat er feitelijk in de oever aanwezig is. De oever is bijvoorbeeld beschoeid of niet. De taludhelling is 1:3; de oever is voor 75% begroeid met riet en met 25% met Grote lisdodde. In het voorjaar paait er de ruisvoorn en broedt er de kleine karekiet. De bodem bestaat uit zandgrond, etc. Het zijn allemaal feiten die waar zijn... of niet. De fysieke oever wordt bestudeerd door de natuurwetenschappen. Het gaat om objectieve werkelijkheid, al kunnen wetenschappers hierover soms twisten. Bij het ontwerp is het belangrijk om de feiten goed op een rij te hebben. En de feiten spreken meestal voor zichzelf.



Figuur 3.1 De feitelijke oever links is begroeid riet, en knotwilgen; de rechteroever bestaat uit een steil talud begroeid met gras.

De juiste oever

De juiste oever is de oever die we op een specifieke plek correct en functioneel vinden. Het is de oever die voortvloeit uit beleid, functies, regels en gebruiksnormen. Voor de juiste oever vindt afweging (en soms strijd) tussen belangen plaats: hoeveel ruimte krijgt natuur, hoeveel de sportvissers en hoeveel de zwemmers? Over wat we juist vinden kun je van mening verschillen en over debatteren. Waar de golfslag door wind of scheepvaart groot is en afkalving van de oever ongewenst is, is een stevige oeverconstructie vaak een juiste oplossing. Waar een natte ecologische verbindingszone langs het water (vanuit beleid) gewenst is, is een natuurvriendelijke oever op zijn plaats. Voor hengelaars is een oever met goede visstekken prettig. En voor de bescherming van muurplanten is restauratie van de kademuur met zachte kalkmortel de juiste handelswijze. De functie van de oever, voor zover deze is toegekend, bepaalt meestal welke oever juist is. Voor de juiste oever zijn vaak normen, streefbeelden of blauwdrukken beschikbaar. Juist betekent meestal ook dat de oever goed te onderhouden is en dat inrichting en beheer betaalbaar zijn.

Kenmerk R001-4634436PDK-kmi-V01-NL



Figuur 3.2 Dezelfde oever, nu als juiste oever. Met aan de linkerzijde een oever met rietkraag en opgaande beplanting is voldaan aan de beleidswens om meer natuurvriendelijke oevers in het buitengebied van de gemeente Pijnacker-Nootdorp te realiseren.

De verhalende oever

De oever waarlangs je dagelijks naar het werk fietst, de beek door het dorp van je jeugd, het verhaal over een kanaal dat in de vorige eeuw nog één en al bedrijvigheid kende, een gedicht over water dat je altijd bij bleef... het zijn voorbeelden van de verhalende oever. De verhalende oever gaat over beleving en verhalen. De verhalen zijn enerzijds het werkterrein van (cultuur)historici. Maar verhalen kunnen ook persoonlijk zijn. Persoonlijke verhalen worden bestudeerd door belevingswetenschappen. Als er met passie over water, oevers of landschap wordt gepraat gaat het bijna altijd over het verhalende. Welk water ligt jou na aan het hart en wat vertelt dat over jou (en het water)?



Figuur 3.3 Dezelfde oever, nu als verhalende oever. De oever met knotwilgenrij maakt onderdeel uit van een groen/blauwe structuur die kenmerkend is voor deze polder. De knotwilgen leverden vroeger wilgentenen die werden gebruikt voor tal van producten door boeren en ambachtslieden.

Kenmerk R001-4634436PDK-kmi-V01-NL

Wandeling

Ter hoogte van het Koningsplein

Was onze liefde engelrein

Maar bij de munt was het al minder

Mon Dieu, als ik het niet verhinder

Hoe zal 't dan bij de Amstel zijn?

Annie M.G. Schmidt

Oppenhuizen

Het dorp Oppenhuizen nabij Sneek ligt aan it Ges. 's Zomers is het op dit water een drukte van belang met boten die langs varen. De kades langs it Ges voldoen niet aan de veiligheidsnormen die het Wetterskip Fryslân in 2018 moet realiseren en liggen voor het overgrote deel op particulier terrein. Medewerking van bewoners is nodig voor het verkrijgen van veilige kades. Samen met bewoners is daarom verkend welke aanpak van de oevers wenselijk is. Een bewoner drukte de belangrijkste waarde van Oppenhuizen als volgt uit: "Het is hier zo'n gezellig rommeltje". Behoud van het "gezellige rommeltje", dat hier door de eeuwen zo is gegroeid (lees: de verhalende oever), wordt één van de opgaven bij herstel van de kades.



De oevers van it Ges in Oppenhuizen: een gezellig rommeltje

Wat de driedelige kijk toevoegt

Het ontwerp en beheer van oevers zijn meestal gericht op de fysieke en juiste oever. Uit de functies die een oever heeft en de situatie ter plekke is doorgaans een doel en een programma van eisen af te leiden. Als de ontwerper zich hieraan houdt gaat het goed; er wordt een juiste en functionele oever opgeleverd. Wat de driedelige kijk toevoegt is het verhaal van de oever, de geschiedenis, wat de oever karakteristiek maakt en identiteit geeft. Dat zijn meestal geen harde feiten, maar is wel wat mensen boeit en raakt. Als je ingrijpt in de oever, dan verander je de zowel de fysieke, de juiste als de verhalende oever. Door de verhalende oever mee te nemen in het ontwerp, wordt de ontwerper uitgedaagd standaardoplossingen los te laten. Daarbij worden subjectieve keuzes gemaakt, want het verhaal is niet objectief. En dat vraagt om lef van de

ontwerper en projectleider. Die nemen ruimte om met passie en het verhaal van de streek te ontwerpen; overigens zonder de feitelijke en juiste oever over het hoofd te zien.

Kenmerk R001-4634436PDK-kmi-V01-NL

3.2 Een ruimtelijke kijk op de oever

3.2.1 De oever en zijn ruimtelijke context

Oevers vormen de overgang tussen het water en het aangrenzende land. Daarom is de omgeving van de oever, die we de ruimtelijke context noemen, sterk bepalend voor de ruimtelijke en de cultuurhistorische betekenis ervan. Het onderstaande voorbeeld maakt dit duidelijk. Wie bij de Berkel (zie figuur 3.4) die hier stroomt alleen naar het water kijkt ziet een nogal saaie waterloop. Ook de oever is nogal eenvormig. Maar juist de samenhang tussen water, oever en bebouwing in dit geval de woningen aan het water en het steile talud aan de andere kant geven deze plek een duidelijke meerwaarde (al mag je daarover van mening verschillen).



Figuur 3.4 De Berkel in Zutphen

3.2.2 Ruimtelijke schaalniveaus

Als hulpmiddel voor een effectieve planvorming onderscheiden we drie schaalniveaus, die elk op zich een onderdeel vormen van het 'verhaal' van de oevers.

Het laagste schaalniveau (1) is die van de oever of onderdelen van de oever als op zich zelfstaand element. Een oever kan een bijzonder profiel hebben (zoals de Utrechtse grachten), en er kunnen losse objecten in of bij staan. Denk aan bomen, die vroeger de bodem vasthielden bij een bruggetje, een wasplaats of een rolpaal in een jaagpad (gebruikt voor de geleiding van boten).

Een volgend schaalniveau (2) betreft een waterstructuur bestaande uit een aantal waterlopen met oevers en objecten. Deze waterstructuur kan samen met de groenstructuur een belangrijke bijdrage leveren aan de structuur van een stad of landschap. Het grachtenstelsel van Amsterdam is een sprekend voorbeeld, maar ook de grillige slotenpatronen in het veenweidegebied. In die gevallen heeft de cultuurhistorische betekenis betrekking op zowel de oevers als de landschappelijke structuur. De omvang van het gebied waar de waterstructuur bepalend voor is, verschilt per situatie en opgave.

De twee beschreven schaalniveaus gaan in op de verschijningsvorm van oevers, als object (1) of als onderdeel van een waterstructuur (2). Deze benadering doet nog te weinig recht aan het 'dynamische aspect' van cultuurhistorie. De dynamiek van watersystemen (3) heeft, vaak in wisselwerking met menselijk handelen, veel wateren en landschappen gevormd. Het begrijpen en benutten van landschappelijke processen is op deze schaal de opgave bij cultuuroevers. Zo zijn bijvoorbeeld de breedte en ligging van de Voorsterbeek op de Veluwe mede bepaald door de getijdenwerking vanuit de IJssel die voor 1800 aanwezig was. Deze heeft een minidelta veroorzaakt, die nu nog in de monding van de Voorsterbeek te herkennen is.

De verschillende schaalniveaus bieden mogelijkheden en kansen bij het ontwerpen van cultuuroevers. Hoe groter het schaalniveau is waarop de oevers worden benaderd, hoe groter de kans op integrale oplossingen. Daarbij nemen ook de complexiteit en de noodzaak tot samenwerking toe. Deze aspecten worden nu verder uitgewerkt en toegelicht.

3.2.3 De cultuuroever als zelfstandige element (schaalniveau object of waterloop)

Waar hebben we het over?

Bijzondere objecten langs het water -een botenhuis, een rolpaal langs een jaagpad, een (voormalig) brugwachtershuis, een oud schipperscafé- verwijzen naar de functie die het water heeft of had. Soms resteren alleen delen ervan: helling bij een voormalig pontje, een reclamezuil, een waterrad, een fundering. Je moet dan goed kijken of uitleg krijgen om te begrijpen wat het verhaal bij het object is. Objecten langs het water, die iets vertellen of over de plek of juist de verbeelding aanspreken, maken dat je de oever op die plek als bijzonder beleefd. Je zeilt, fietst of schaatst tot bijvoorbeeld het voormalige pakhuis, of je gaat verder. Het zijn ankerplaatsen in ons geheugen die de oever levend houden.

Kenmerk R001-4634436PDK-kmi-V01-NL



Figuur 3.5 Voorbeelden van bijzondere objecten en lijnen in de oever

Oevers zijn langgerekte landschapselementen; recht, gebogen of meanderend. De vorm hangt meestal sterk samen met de ontstaansgeschiedenis van het water of de functie ervan. Aan de slag gaan met een tracé biedt een overzichtelijk plangebied. De lengte en breedte zijn immers bekend. Met name de beschikbare ruimte voor de oever en de functies die de oever moet vervullen bepalen de speelruimte voor ontwerp. De opgave is om de elementen van de oever (tracé, dwarsprofiel, oeverbescherming, beplanting en materiaalgebruik) zodanig vorm te geven dat er een oever ontstaat die zowel juist als verhalend is. Voor inspiratie voor de verhalende oever kun je teruggrijpen op het verleden (de oorspronkelijke situatie terugbrengen, nieuwe oplossingen zoeken met een knipoog of geïnspireerd op oude gebruiksvormen in het verleden), wisselwerking zoeken met het omringende landschap en zijn functies (dat vaak over het tracé verandert) of op zoek gaan naar verhalen (bij bewoners of gedocumenteerd).



Figuur 3.6 en 3.7 Foto links: Het tracé van de Leidsche Trekvaart in Haarlem. Op de plaats van het vroegere jaagpad staan nu bomen. Foto rechts: De Laak, een oude kreek van de Zuiderzee ten oosten van Spakenburg.

Strategieën

De bekendheid van de cultuurhistorische waarde van dit soort elementen of oevers verschilt sterk. We onderscheiden 4 strategieën om met deze 'autonome' elementen om te gaan:

A Conserveren; ervoor zorgen dat de kwaliteit van de objecten niet verslechterd en niet wordt aangetast. Dit vraagt om een nauwgezette inventarisatie van ligging en betekenis/waarde. De waarde en betekenis van het element kan worden uitgelegd via een bord of een publicatie, in deze strategie hoort ook het toegankelijk maken van het object. In speciale gevallen (bij objecten met hoge museale waarde) kan de directe toegankelijkheid worden beperkt.

B Oude betekenis herstellen. Je zou bijvoorbeeld een nieuw bruggetje kunnen aanleggen om de relevantie van de bomen in de oever te accentueren.

C Nieuwe betekenis geven: vaak is het oude gebruik niet meer in zwang, waardoor die oude betekenis niet meer hersteld kan worden. Dan is het een optie om aan dat oude object een nieuwe functie te geven (behoud door ontwikkeling). Een oud washuisje kan bijvoorbeeld worden gebruikt als winkeltje, een aanlegkade als vissteiger.

D Inspiratie: de omgeving kan worden geïnspireerd op een cultuurelement, zonder dat element zelf wordt gebruikt of gehandhaafd. Een voorbeeld is de kinderspeelplek in Nheer, die is geïnspireerd op het beekje dat onder de speelplek doorstroomt. De bestrating van een deel van de winkelstraat van Lunteren is geïnspireerd op de vroegere ligging van een beek.

Kenmerk R001-4634436PDK-kmi-V01-NL



Figuur 3.8 Kinderspeelplek in Nheer. Rechts: Loop van de beek door Lunteren. Foto's Vincent Grond

Voorbeelden

Voorbeeld 1 Maliesingel Utrecht

De oevers van de Maliesingel, een singel die de vestingstructuur van het middeleeuwse Utrecht laat zien, zijn aan vervanging toe. Het gebogen metselwerk boven de waterlijn, dat de oever een strakke lijnvoering geeft, brokkelt af. Hoe deze oeverbescherming uit de eerste helft van de vorige eeuw te vervangen? Een voorstel voor natuurvriendelijke oever sneuvelt. Hierdoor zou de uitstraling van een strakke verdedigingslijn vervagen en zou ook het zicht op het achterliggende grondlichaam worden ontnomen. Een damwand of beschoeiing is het goedkoopst en ook goed te onderhouden. Maar daarmee zou de Maliesingel zich niet onderscheiden van een doorsnee singels. Gemeente en hoogheemraadschap onderschrijven beide dat de uitstraling van het metselwerk bijzonder is en liefst moet worden behouden. Maar metselwerk (gedeeltelijk in het water) is erg duur. Een kansrijke oplossing om het bestaande beeld te behouden is een betonnen element met metselprint, geplaatst op een damwand. Niet direct zwichten voor een standaardoplossing, maar zoeken naar maatwerk loonde hier.



Foto: oever met metselwerk in verval

Kenmerk R001-4634436PDK-kmi-V01-NL

Voorbeeld 2: pilot Bierumermaar

Voorbeeld Bierumermaar

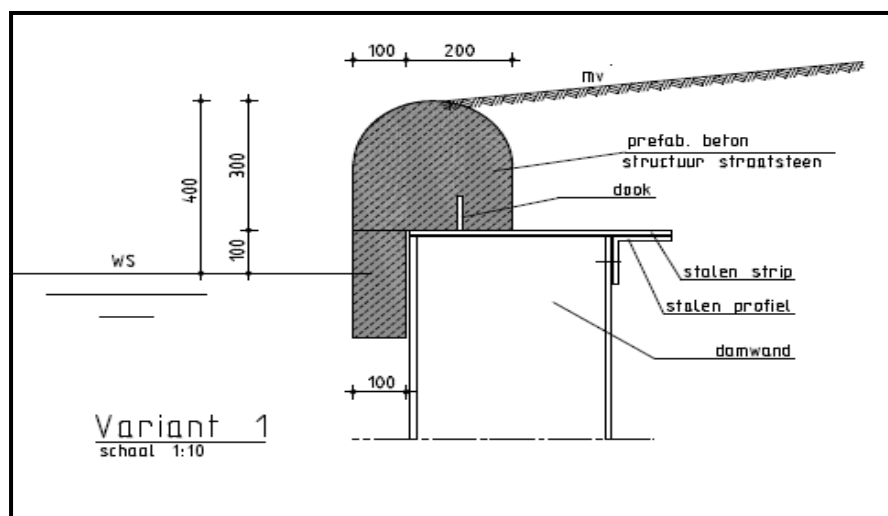
In het noorden van Groningen, nabij Appingedam, ligt de Bierumermaar. De Bierumermaar is, net als de andere maren in Groningen, een voormalige kwelderkreek die in verbinding stond met de Waddenzee. Dat zie je bijvoorbeeld terug aan de kronkelige loop van de Bierumermaar. In de eeuwen erna heeft de mens zijn sporen nagelaten: de stroomrichting is omgedraaid, een deel van de aangrenzende percelen zijn afgeticheld en ten behoeve van de landbouw is het waterpeil verlaagd. De maar had naast een afwateringsfunctie, een belangrijke transportfunctie. Deze transportfunctie is inmiddels vervallen.

Over een traject van 19 km is aan weerszijden 3 meter grond beschikbaar voor de aanleg van natuurvriendelijke oevers. Hoe geef je binnen deze randvoorwaarde de cultuurhistorische waarde gezicht?

Bijzondere plekken (hot spots) zijn onder andere een steenfabriek, een voormalig haventje, getichelde percelen (met een lagere ligging), oorspronkelijke percelen en de huispercelen. Daarnaast zijn er zijtakken van de maar, is er een locatie waar van oorsprong een zijtak geweest moet zijn en zijn er op enige afstand van de maar ook enkele wierden. Het traject zelf biedt verschillende aanknopingspunten doordat het landschap sterk wisselt. De Bierumermaar doorsnijdt een voormalige kwelderwal (met relatief diepe ligging van de maar), een afgeticheld gebied, een relatief laag gelegen weidevogelgebied en een tweetal dorpen.

Het ontwerp van de oever richt zich op het (visueel) versterken van de historische hoogteverschillen in het landschap door toepassing van verschillende oeverprofielen. Bij een groot hoogteverschil worden de oevers relatief steil aangelegd en blijft de rietstrook smal en ijl. Een struinpadij ligt hier relatief hoog, waardoor je zicht hebt over het landschap. Waar het hoogteverschil gering is, worden oevers flauwer en worden bredere rietkragen mogelijk. De breedte van de rietkraag geeft zo de hoogteligging van het landschap aan en hoe hoger het maaiveld en struinpadij lopen, hoe meer zicht er is. Waar de Bierumermaar door weidevogelgebied loopt wordt mogelijk gestreefd naar oevers met relatief lage helofyten (zoals grote egelskop en gele lis), om de openheid van het landschap te behouden. Zo wordt op subtiel manier de leesbaarheid van het landschap vergroot.



**Links: De Bierumermaar langs een afgeticheld perceel. Rechts: De Bierumermaar langs een kwelderwal.
Foto's Marien Bügel.**

Kenmerk R001-4634436PDK-kmi-V01-NL

3.2.4 De cultuuroever als onderdeel van een waterstructuur

Waar hebben we het over?

Veel landschappen danken hun identiteit aan de structuur van waterlopen en hun oevers. Denk hierbij aan het slagenlandschap met hun slotenpatroon of de vaarten met bruggetjes rond Giethoorn. Maar ook voormalige kreekssystemen in Zeeland en Groningen, stelsels van beken in Twente, de Achterhoek en Noord-Brabant, stelsels van weteringen en een grachtenstelsel zijn onlosmakelijk onderdeel van landschappen en steden. Ingrijpen in de oever heeft ook invloed op de structuur van het landschap.

Historische structuren van wateren en oevers hangen vaak samen met recreatieve -, groen- en verkeersstructuren in het landschap. Denk hierbij aan rabatstructuren langs beken waar vroeger een hakhoutcultuur is toegepast of de aanplant van elzen en andere bomen om een beekloop vast te leggen. Samen dragen zij vaak bij aan een bijzonder en karakteristiek landschap of stedelijke omgeving. Waar de samenhang door ingrepen in het verleden voor een belangrijk deel is weggefallen zijn er kansen voor herstel, waarbij het verhaal van de waterstructuur een prominente rol kan spelen. Aan een waterstructuur grenzen vaak tal van landschapselementen die het verhaal van de structuur kunnen versterken: (oude) visvijvers, vloeiveiden, jaagpaden, boerderijen die in vroeger tijden een gracht hadden, etc. Werken aan een water- en oeverstructuur biedt een impuls aan het landschap en de daar aanwezige structuren en elementen en kan een mooi ommetje nabij huis of een scheepvaartroute de stad in (zoals in Gouda) opleveren.



Figuur 3.9 Foto links: Oevers en bruggen zijn karakteristiek in de Giethoornse vaarten. Foto rechts: Strakke oevers van een dorpsbleek in Losser: rust, reinheid en regelmaat

Strategieën

De structurerende werking van cultuuroevers heeft altijd betrekking op een gebied, dat in omvang sterk kan verschillen. We onderscheiden 3 (elkaar mogelijk aanvullende) strategieën om met deze structuren om te gaan:

A De historische structuur behouden of herstellen. Dit wordt bijvoorbeeld toegepast bij de molengangen van de molens van Kinderdijk, die een eenheid vormen met de molens zelf. Soms kunnen kenmerkende onderdelen van de structuur worden geconserveerd, bijvoorbeeld een slotenpatroon in het openluchtmuseum.

B Nieuwe betekenis geven: Vaak is de historische aanleiding voor een structuur van cultuuroevers vervallen of doorontwikkeld. Dit geldt bijvoorbeeld voor de sloten van de Weerribben. Toch is de structuur gewaardeerd en beeldbepalend. Door het gebruik van de historische structuur als vaargebied krijgt het gebied op structuurniveau een nieuwe en versterkende betekenis. Een ander voorbeeld: een deel van een karakteristiek slotenpatroon is leidend geweest voor de opzet van het waterpark in Tiel.

C Historische structuur als inspiratie. Als derde optie noemen we de mogelijkheid om een ruimtelijke ontwikkeling te inspireren op cultuuroevers, zonder dat die oevers in hun oude verschijningsvorm per definitie worden gebruikt of bewaard. In een nieuwe wijk kan het stratenpatroon bijvoorbeeld worden gebaseerd op het slotenpatroon. De ligging van de schootsvelden van kazematten is gebruikt als leidraad voor het realiseren van open ruimten in een nieuwe wijk van Leusden, waardoor een zicht op de omgeving mogelijk werd.

Kenmerk R001-4634436PDK-kmi-V01-NL

Voorbeelden

Voorbeeld 3: Himsterhout, Drachten

De wijk Himsterhout in Drachten is eind jaren 90 ontworpen. Het landschap ter plekke is typisch voor de Friese Wouden; een strak slotenpatroon dat na vervening is ontstaan. Elzensingels langs elke sloot vormen een karakteristiek groen netwerk. Voor de waterhuishoudkundige en groenstructuur bood de bestaande structuur goede aanknopingsmogelijkheden. Alleen zijn de smalle landbouwsloten (2 – 3 meter breed) niet robuust genoeg voor een stedelijke omgeving. Daarom werd ervoor gekozen de helft van het aantal sloten en singels te laten vervallen en de bestaande sloten op te waarden tot bredere singels, met aan één zijde een elzensingel. De wijk heeft hierdoor een belangrijk deel van het historische patroon van het landschap behouden en sluit er ook op aan.



Voorbeeld 4: pilot Hoogeveen

Voor het Oude Diep in Hoogeveen, waarvan het oorspronkelijk tracé verdwenen is, is in een ontwerpatelier gewerkt aan cultuurvriendelijke oplossingen voor de beek. Het historische beekpatroon is verdwenen. In het ontwerpatelier is bedacht om die weer terug te brengen:

1. In pleinverharding, als bochtige vijver (de referentie van het plein is een plein Almere)
2. In grens van helofytenfilter, dat in samenhang met het Oude Diep is aangebracht
3. Het tracé in oude glorie herstellen op andere plek, aan rand van gebied



Pleinverharding in Almere (foto Vincent Grond)



Schets voor het Oude Diep

3.2.5 Cultuuroever als onderdeel van een watersysteem

Waar hebben we het over?

Veel landschappen zijn ontstaan door de dynamiek van het watersysteem en de reactie van de mens hierop. Neem bijvoorbeeld het rivierenlandschap met zijn bedijkte rivieroever, waar de dynamiek van het water zorgde voor wielen, strangen, stroomruggen en kommen. Of het laagveengebied, waar na vervening een structuur legakkers en petgaten ontstond. Dynamiek in de vorm van golfslag sloeg legakkers weg, waardoor open plassen ontstonden.

Kenmerk R001-4634436PDK-kmi-V01-NL

Werken aan een watersysteem in het kader van waterberging of ecologisch herstel kan een motor zijn om met het landschap als geheel aan de slag te gaan, de dynamiek van het water hierbij te gebruiken en hierbij historische waarden te versterken. Maar ook andere ontwikkelingen in het landschap kunnen een aanzet geven voor verandering: bijvoorbeeld realisatie van een ecologische (hoofd)structuur, de ontwikkeling van nieuwe landgoederen en de ontwikkeling van recreatieve structuren en voorzieningen. Breng samenhang tussen de oevers en landschapelementen met een (historische) relatie met het water en gebruik de (voormalige of herstelde) dynamiek van het watersysteem. Cultuuroevers zijn dan onderdeel van een systeem, zoals het voorbeeld van de Essche stroom laat zien.

Strategieën

Het enten van planprocessen op de dynamische betekenis van cultuuroevers is het allermoeilijkste voor elkaar te krijgen. Maar als het lukt dan kan een heel inspirerende meerwaarde ontstaan, mede omdat in deze benadering ook het verhalende aspect van mens en landschap sterk tastbaar kan worden gemaakt. We onderscheiden twee (elkaar mogelijk aanvullende) strategieën om met deze dynamiek om te gaan:

A De ruimtelijke samenhang die door de historische dynamiek van het watersysteem is ontstaan behouden of herstellen of nieuwe betekenis geven. Een voorbeeld in het laagveengebied gebied is het weer open te maken van verlande petgaten en de oude structuur van legakkers weer zichtbaar te maken. Een ander voorbeeld: vroeger werden vloeivelden langs beeklopen bevloeid om ze te bemesten. Het gebruik van vloeivelden ten behoeve van waterzuivering is een voorbeeld van een nieuwe functie van het watersysteem.

B De dynamiek van het watersysteem behouden of herstellen. Het is de moeite waard om te onderzoeken welke dynamiek aanwezig is geweest en of die weer hersteld kan worden. Wellicht kan de stroming in een beek worden hersteld, zodat erosie en sedimentatie weer kunnen plaatsvinden en de watermolen weer kan functioneren. Het voorbeeld "De Kracht van de kreek" laat zien hoe dynamiek op verantwoorde wijze in Zeeland kan worden toegepast.

Voorbeelden

Voorbeeld 5: Essche Stroom

Waterschap De Dommel werkt aan de hermeandering van de Essche Stroom, vanaf Oisterwijk tot Sint-Michielsgestel. In het gebied De Ruiting spelen naast hermeandering, realisatie van een natte natuurparel, waterberging en een ecologische verbindingszone en realisatie van de Robuuste Verbinding. De gemeente ziet in dit gebied kansen voor één van haar Recreatieve poorten en een bewoner wil een nieuw landgoed ontwikkelen.

In een studie zijn de vele historische functies van de Essche stroom en directe omgeving (van visvijvers, papierindustrie tot verdedigingswerken) in beeld gebracht. Het watersysteem heeft in belangrijke mate het landschap gevormd. In een werksessie met vertegenwoordigers van het buurtschap De Ruiting, Waterschap, Brabants Landschap, Landschapsbeheer en landschapsarchitecten zijn ontwerpen gemaakt voor het watersysteem in wisselwerking met het landschap. Elementen die hierbij een rol spelen zijn zuiveringsmoerassen van het water, omgrachte hoeves, doorstroming van een visvijver, het herkenbaar maken van een vroegere oversteekplaats door een nat gebied, herkenbaar houden van de ontginningsstructuur, herstellen van een landweer en aanbrengen van een lint van poelen. De ontwerpen worden getoetst aan de doelstellingen en randvoorwaarden van de verschillende beleidsopgaven. In een tweede ontwerpatelier wordt naar één ontwerp toegewerkt, dat aan alle belanghebbenden wordt voorgelegd. Hiermee is de basis gelegd voor nieuwe ontwikkelingen in het gebied, waarbij cultuurhistorie een prominente plaats inneemt.



Kenmerk R001-4634436PDK-kmi-V01-NL

Voorbeeld 6: Kracht van de kreek

De kracht van de Kreek (Tauw, 2009) is een visie op een toekomstbestendige Zeeuwse Delta. De estuariene dynamiek is enorm verminderd en land en water staan met de rug naar elkaar toe. Kreeken zijn afgesloten, waardoor de dynamiek uit het hart van het Zeeuwse landschap is verdwenen. De Kracht van de Kreek herintroduceert het getij in de het kenmerkende kreek-landschap. De bedreigingen van klimaatsverandering worden omgebogen naar kansen: zilte kreeken bieden kans aan innovatieve woningen, dynamische natuur, recreatieve trekpleisters, zilte teelt, getijdenenergie en niet in de laatste plaats cultuurhistorie. Het roer hoeft niet volledig en ineens om. Met kleine stappen wordt de transitie in gang gebracht naar leven met zout water. De kern van het plan is gecontroleerd inlaten van zoute getijden water in bestaande kreeken, gedragen door de omgeving. Het getijdenwater stroomt nu weer tweemaal daags in en uit, platen en slikken vallen droog en de kreeken komen tot leven.

De kracht van de Kreek een visie, bouwstenen en drie concrete uitwerkingen, waarbij is samengewerkt met gemeenten, waterschap, Natuurbeherende organisaties, ondernemers en bewoners. Op drie plekken (De Gouwe – Zierikzee, de Valkreek bij Colijnsplaat en de Pluimpot bij Sint Maartensdijk) zijn verkenningen en schetsen gemaakt voor kreeken die het landschap nieuwe impuls geven met oog voor het verleden. Bouwstenen met een link naar cultuurhistorie zijn energie opwekken met getijdenwerking, oude sluizen een recreatieve betekenis geven en de teelt van kweldergewassen. Maar vooral de introductie van het getij in de kreeken maakt het verhaal van de vorming van het Zeeuwse landschap tastbaar.

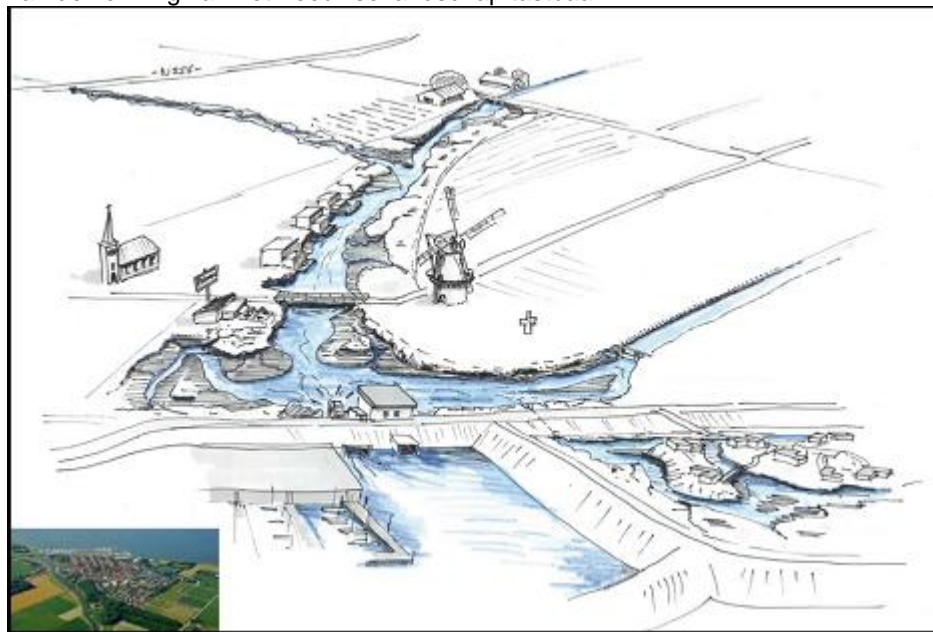

Dynamische kreekoever Colijnsplaat (visualisatie Johan de Putter)

4 Cultuuroevers, een manier van werken

4.1 Inwerken

Lucebert dichtte: "Alles van waarde is weerloos". Maar al te gemakkelijk gaan oevers en aangrenzende landschappen op de schop ten behoeve van nieuwe functies en doelstellingen. Maar geen enkele bestaande oever is een 'tabula rasa' (een onbeschreven blad). Elke plek heeft een verhaal, al is die op de ene plek interessanter, boeiender en bekender dan op de andere. Om de cultuurwaarden van oevers overeind te houden of nieuw leven in te blazen is een manier van werken nodig, die we werken aan cultuuroevers noemen. Want bij het werken aan oevers wordt het verschil gemaakt: tussen de standaardoever en de oever die wortelt in het landschap of de stad. Zie de cultuuroever niet als tegenhanger van de natuurvriendelijke oever. De natuurvriendelijke oever is een waardevol concept, dat met cultuuroevers een verdiepingsslag krijgt.

Het werken aan cultuuroevers is vooral samenwerken. De taak om de cultuurwaarden van oevers te waarborgen of te versterken is niet verankerd bij één overheidsinstantie. De provincies en gemeenten spelen vooral rol op het vlak van beleid en regie. De Watererfgoed Atlas Oost-Nederland (Het Oversticht, 2005) en Cultuurhistorische waardenkaart Noord-Brabant (2000) zijn voorbeelden van enthousiastmerende informatiebronnen. Waterschappen en gemeenten werken steeds vaker samen om cultuurgoed van water in hun plannen gestalte te geven. Maar ook particulieren en (cultuurhistorische) verenigingen spelen een belangrijke rol: van initiatiefnemer, bron van verhalen tot grondeigenaar. Werken aan cultuuroevers leent zich ervoor om bewoners bij het ontwerp te betrekken. Zij weten vaak veel van de geschiedenis van oever en omgeving en hebben daar een band mee. Bovendien moeten zij na realisering van de oever er nog tientallen jaren tegenaankijken.

Regelmatig is de vraag gesteld: wat kost dat nou zo'n cultuuroever? Is dat niet veel duurder dan een standaard oever? Het beste antwoord hierop is: voor een goed plan is geld. Door het meenemen van verhalen en historie van de plek ontstaat een kwalitatief beter plan. Hiervoor is doorgaans meer draagvlak, zeker als de betrokkenen meedoen in het planproces. En draagvlak kan het planproces aanzienlijk versnellen en dus geld besparen. Samenwerken aan cultuuroevers en daarmee koppelen van doelen zorgt voor een bredere financieringsgrondslag. Maar werk vooral aan een goed plan. Uiteraard zijn er financiële kaders en moet een plan realistisch zijn. Maar laat geld de creativiteit en speelruimte, zeker in het begin van het planproces, niet teveel beperken. Gebruik een deel van de creativiteit om met een goed en inspirerend plan onder de arm, de financiering voor elkaar te krijgen. Bovendien is een cultuuroever is niet per definitie duurder dan een standaardoever.

Werken aan cultuuroevers vraagt om een goede neus voor kansen, om inspiratie, lef en doorzettingsvermogen en een goede aanpak. Voor dit laatste wordt een stappenplan aangereikt. In bijlage 1 is het stappenplan overzichtelijk weergegeven. In de volgende paragraaf wordt het werken met het stappenplan toegelicht.

4.2 Werken met het stappenplan

Uiteraard is elk project uniek en vraagt om maatwerk. Gebruik het stappenplan als een kader om het werkproces vorm te geven. De stappen worden doorlopen in volgorde 1 t/m 7, waarbij stappen 1 t/m 5 meerdere malen genomen kunnen worden gedurende het proces. Zo kan worden gewerkt van grof naar fijn en kunnen tussentijds – zonder het plan of ontwerp in detail uitgewerkt te hebben – keuzes bestuurlijk worden vastgelegd.

Stap 1: Bepaal je doelen

Bij de aanvang van elk waterproject, of het nu gaat om de aanleg van natuurvriendelijke oevers, beekherstel of de realisatie van extra waterberging, worden de doelen specifiek gemaakt. Voor de hoofddoelen is het beleid of de opdracht van het bestuur richtinggevend. Maar hoe komen de cultuurdoelen in beeld? Iemand moet de kansen voor de cultuurwaarden van oevers zien en zijn of haar nek ervoor uitsteken, waardoor ze op de agenda komen? Als er beleid is voor cultuurhistorie is dat een steun in de rug.

Of cultuurwaarden worden meegenomen hangt ook af van de speelruimte die er is of wordt gecreëerd. Een projectleider moet de van het bestuur meegekregen doelstelling realiseren (de *juiste oever*). Randvoorwaarden, bijvoorbeeld hoeveel ruimte er is, hoeveel geld beschikbaar en in welk tijdbestek het project gerealiseerd moet zijn, bepalen de speelruimte. Samenwerking vergroot doorgaans de kansen voor cultuuroevers. Door de koppeling van doelen kan een groter ruimtelijk en financieel speelveld ontstaan. En ook het draagvlak voor het project kan erdoor toenemen. Als er meerdere partijen meedoen is het goed om bij aanvang helder te zijn over de hiërarchie van de doelen en de verwachtingen over het resultaat uit te spreken. Soms zijn de doelen meteen helder, maar soms vraagt het om een proces, waarin de doelen steeds duidelijker worden als je aan de slag bent.

In deze fase van het project wordt ook de projectaanpak bepaald. De complexiteit van de opgave maar ook inzicht in de verschillende belangen en posities van deelnemende partijen bepalen de aanpak. Probeer in te spelen en mee te bewegen met de belangen van anderen. Je zult dan merken dat je uiteindelijk veel beter in staat bent om cultuuroevers te realiseren. En als je de vertegenwoordigers van die andere belangen weet te motiveren met jouw visie.

Ten slotte wordt in deze stap een programma van eisen opgesteld, waarmee de ontwerpers aan de slag kunnen. Het bevat een heldere opsomming van doelen, uitgangspunten, eisen en randvoorwaarden. Ook cultuurhistorie wordt in het programma van eisen opgenomen. Gebruik stap 3 van dit stappenplan om de benadering van cultuurhistorie helder te krijgen. Naast de eisen kunnen ook wensen (zaken die niet direct uit doelen voortvloeien en minder hard zijn) worden opgenomen, bijvoorbeeld de aanleg voor een wandelpad of zichtbaarheid van het water vanaf de weg.

Kenmerk R001-4634436PDK-kmi-V01-NL

Tips:

- Zoek samenwerking bij het werken aan cultuuroevers. De speelruimte, maar ook de kennis en ideeën nemen doorgaans toe als meerdere partijen deelnemen
 - Stel bij aanvang niet te veel eisen vanuit cultuurhistorie, maar breng vooral goede ideeën in
-



Figuur 4.1 Moderne gracht in moderne omgeving met een duidelijke hand naar het verleden (Helmond)

Stap 2: Oriëntatie en research

Deze stap is geen losstaande stap in het proces, maar maakt deel uit van de verschillende stappen in het plan. Al bij het formuleren van de doelen is kennis van cultuurhistorie van het gebied belangrijk. Met aansprekende verhalen komt cultuurhistorie op de agenda. Maar ook bij het ontwerpen en detailleren is goed research noodzakelijk.

Oriënteren is vooral het speelveld verkennen: Welke partijen zijn er betrokken. Wat is voor hen de aanleiding om mee te doen aan het project? Komen hieruit ook eisen (randvoorwaarden) voort die bij het ontwerp van de oevers een rol spelen? Verken ook het draagvlak voor cultuuroevers bij de deelnemers. Soms moet je hierna weer terug naar stap 1 en je doelen herschrijven.

Goede kennis over het plangebied en de omgeving is onontbeerlijk. De eerste vraag is kennis waarvan? Maak duidelijk wat het plangebied omvat. Om vat te krijgen op cultuurhistorie is het vaak nodig om een groter onderzoeksgebied te definiëren.

Te vaak wordt bij plannen de cultuurhistorie pas aan het eind van het planproces in beeld gebracht om te toetsen archeologische waarden niet worden geschaad. Dat is jammer, want het verhaal dat in de bodem aanwezig is meer dan een obstakel waar omheen gegraven moet worden. Doe (een belangrijk deel van) de inventarisatie van cultuurwaarden al vooraan in het planproces. Ga bij aanvang van een project eens praten met mensen uit de directe omgeving. Haal de verhalen op uit de streek of stad en laat ze vanaf stap 1 een rol spelen in het planproces. Daarvan wordt het plan kwalitatief beter.

Breng in samenhang met de gestelde doelen, eisen en randvoorwaarden, de verschillende onderdelen en aspecten van het gebied in kaart. Orden naar verleden, heden en toekomst, dan

komt ook de cultuurhistorie in beeld. Dit hoeft geen uitpuittend verhaal te zijn, focus op de hoofdlijnen volstaat meestal. Doordat we van grof naar fijn werken (iteratief), zal na verloop van tijd vanzelf de detaillering plaatsvinden. Daarvoor is soms specifieke informatie nodig: bijvoorbeeld over het historische materiaalgebruik of hoe een oever werd onderhouden. Analyseer het landschap op basis van hiërarchie (wat zijn de hoofdstructuren en -elementen, en hoe zijn die weer opgebouwd) en niet op basis van kenmerken.



Figuur 4.2 Ga samen in het veld kijken en verzamel de verhalen die bij bewoners aanwezig zijn

Een belangrijk deel van de research is de analyse van de verzamelde informatie. Rangschikking van de gegevens naar het fysieke, het juiste en het verhalende landschap is een bruikbare methode. De cultuurhistorie komt met name in het verhalende aanbod, al hebben historisch waardevolle elementen ook een fysiek karakter. Bronnen voor cultuurhistorie zijn er meestal volop: een gemeentearchief, boeken over de geschiedenis van de streek of stad, oude kaarten, een historisch genootschap of heemkundekring, bewoners die kunnen vertellen over het betreffende water of de streek. Een veldbezoek, onderleiding van een deskundige, kan ook veel nuttige informatie opleveren.

Ook belevingsonderzoek kan deel uitmaken van de research. Hiervoor zijn, afhankelijk van het onderzoeksobject en de gewenste informatie verschillende methoden voor handen.

Beheer en onderhoud zijn een onderdeel van de research dat al vroeg moet worden meegenomen bij de planvorming. Welke eisen worden gesteld aan het onderhoud van de cultuuroever? Te vaak blijken mooie plannen niet of met extra inspanning te onderhouden. Als hiervoor geen geld gereserveerd is of geen draagvlak is blijft een goed resultaat uit.

Verder lezen: M.H. Jacobs en A. Buijs, 2008. Het hoofd boven water; omgaan met beleving in het waterbeheer.

Tip: verzamel niet te veel informatie ineens. Vooral te veel details ontnemen zicht op hoofdlijn en remt de creativiteit. Dit kan geregeld worden door verdeling in taken: iemand verzamelt wel zoveel mogelijk, en plangroep kiest en houdt overzicht.

Doe het research parallel aan de andere stappen in het planproces. Inventariseer op maat.



Kenmerk R001-4634436PDK-kmi-V01-NL

Stap 3: Kies je benadering met betrekking tot cultuurhistorie

Cultuuroevers breken een lans voor het gebruik van cultuurhistorie ter inspiratie voor het ontwerp. Elke oever en elk water(systeem) is uniek en vertelt ook een cultuurhistorisch verhaal. Niet alleen over de watergang in kwestie, maar ook over het landschap waarvan het deel uitmaakt. Werken aan cultuurhistorie vraagt om heldere keuzes:

Welke schaal?

De schaal waarop de cultuurhistorie wordt meegenomen bestaat uit (zie ook 3.1):

Object/waterloop: betreft met name 'losse' elementen met cultuurhistorische waarde, bijvoorbeeld een sluis, een molenvijver, een vistrap, een beek, wetering of singel?

II (water)Structuur: betreft de opbouw van een gebied. Bijvoorbeeld het slotenpatroon in een samenhangend stelsel van waterlopen dat kan samenhangen met bijvoorbeeld een groenstructuur of recreatieve structuur?

III (water)Systeem: elke oever en waterloop vormt een onderdeel van een watersysteem, met kenmerken als het bergend vermogen, afvoer, geomorfologie, dynamiek of en zuiverend vermogen. Het is goed denkbaar dat het watersysteem vroeger anders was. Zo was bij de monding van de Voorsterbeek vroeger getijdenwerking vanuit de IJssel aanwezig en was de stroomrichting van het Valleikanaal in de Gelderse vallei vroeger andersom.

Door kennis over elk niveau ken je je 'materiaal'. En dat materiaal kan op verschillende manieren worden gebruikt: je kunt ervoor kiezen om het niet te gebruiken (dat vinden we legitiem als het een echte keuze is), je kunt het object of structuur behouden, of je kunt het een nieuwe betekenis geven in een ruimtelijke ontwikkeling.

LET OP: Maak de keuzes inzichtelijk, want ze zijn cumulatief. De keuze voor objecten leidt tot behoud/ gebruik van losse elementen of waterlopen. Keuze voor het niveau structuur leidt tot een gebieds- of structuurvisie, waarin de objecten en waterlopen een belangrijke rol spelen, die dus niet vergeten mogen worden. Bij de keuze voor systeem, is vanuit dat systeem een gebiedsvisie noodzakelijk en tevens een uitwerking voor objecten en waterlopen.

Ontwikkelen op systeemniveau hoeft niet beter te zijn dan behoud van objecten! Wel leert de ervaring dat bij een systeembenadering de kans op creatieve en structurele oplossingen wordt vergroot.

Kenmerk R001-4634436PDK-kmi-V01-NL



Figuur 4.3 Botenhuis langs de Regge, een voorbeeld van een historisch object

Welk verhaal?

Verhalen en cultuurhistorie zijn niet eenduidig. Allereerst is er de vraag welke referentie je neemt. De situatie in de 17^e eeuw kan heel anders zijn dan die in de 15^e, 19^e of 20^e eeuw. Uitkomst biedt de vraag waaraan je (of de groep) de meeste betekenis hecht. Welk verhaal spreekt het meest aan en biedt de meeste aanknopingspunten voor de ontwerpogave?

En dan zijn er de min of meer officiële verhalen, zoals we die leren in geschiedenisboeken en die worden geproduceerd door professionals (historici en de historisch geografen). Wie op zoek gaat naar het verhaal van de regionale en locale wateren komt ook terecht bij enthousiaste amateurs die soms erg veel weten van hun studiegebied. Soms is de geschiedenis niet eenduidig en zijn er meerdere verhalen. En er zijn lokale verhalen, persoonlijke verhalen, mythen en sagen. Het gebruik van cultuurhistorie en verhalen bij het oeverontwerp vraagt om keuzes. Dat zijn lang niet altijd objectieve keuzes. Dat is soms lastig en misschien wennen. Maar cultuurhistorie en verhalen bieden inspiratie en geven betekenis aan de plek. En daar gaat het om bij cultuuroevers. *Verder lezen: M. Duineveld, 2006. Van oude dingen, de mensen, die voorbij gaan. Over de voorwaarden meer recht te doen aan door burgers gewaardeerde cultuurhistories.*

Welke strategie?

Of je nu werkt aan een object, een waterstructuur of een watersysteem, er is telkens de vraag welke strategie met betrekking tot cultuurhistorie wordt toegepast:

- Geen aandacht voor cultuurhistorie
- Behouden
- Ontwikkelen

Ook als er om welke reden dan ook wordt gekozen om cultuurhistorie geen rol te laten spelen is dat een vooruitgang. Immers, er wordt nagedacht over het betrekken van cultuurhistorie en verhalen bij het oeverontwerp. Behouden is een belangrijke strategie om in ieder geval te bewaren wat er aanwezig is. In de meeste gevallen is ontwikkelen echter de beste strategie om langdurig behoud te realiseren.

Stap 4: Ontwerpen van cultuuroevers

De voorbereidingen zijn gedaan, de kaders zijn bekend (het programma van eisen) en alle spelers hebben input geleverd. Het wordt tijd om daadwerkelijk schetsen te maken voor de cultuuroever. Maak keuzes op basis van de beschikbare kennis, wensen en mogelijkheden en presenteer de keuzes in het eerste schetsontwerp. De rol van de cultuurhistorie wordt nadrukkelijk toegelicht en de verschillende functies zijn op elkaar afgestemd. Het verhalende is in deze stap belangrijk. Op basis van verschillende schetsen kun je naar een voorkeursidee toegroeien. Soms zijn er meerdere ontwerpronden nodig. De uitkomsten van de ontwerpen kunnen dan worden getoetst aan de gestelde doelen, eisen en randvoorwaarden. De uitkomsten worden teruggekoppeld naar de ontwerpgroep die hiermee verder kan.

Besteed aandacht aan de keuze van de meest geschikte werkvorm. Als er veel vrijheid is in de oplossingsrichtingen zijn werkateliers een geschikte werkvorm. Als de oplossingen min of meer vast staan, zal eerder een instrumentele uitwerking gerealiseerd kunnen worden.



Figuur 4.4 Met verschillende disciplines samen ontwerpen

Tips:

- Werk in twee of meer kleine groepen (2- 6 personen). Soms worden geheel verschillende oplossingen gekozen die bij het werken in één groep niet naar voren komen
- Werk beeldend en zorg voor goede (kaart)ondergronden
- Maak een heldere landschapanalyse (met bruikbare handvatten). Dit is een voorwaarde bij het werken aan structuren en systemen
- Organiseer een veldbezoek. Dit werkt erg goed om ideeën te genereren en oplossingen voor knelpunten te zoeken. Als je al oplossingsideeën hebt, kun je ze in het veld toetsen

Kenmerk R001-4634436PDK-kmi-V01-NL

Stap 5: detailleren

Na het eerste ontwerp is de richting bepaald. Na consultatie met betrokkenen moet de detaillering plaatsvinden: welke profielen worden gekozen, hoe sluit de oever aan op de omgeving, welke constructie- en (plant)materialen worden gebruikt, hoe wordt de oever onderhouden en beheerd? Eventueel worden nog constructieve berekeningen gemaakt. En uiteraard worden de kosten in beeld gebracht. Als er meerdere iteratieslagen in het planproces zijn kan dit eerst grof. Bij de laatste ronde wordt het bestek gemaakt.

Bij het werken aan cultuuroevers, en zeker in deze fase, draait het om zorgvuldigheid. Het zit vaak in kleine dingen dat er genoten wordt van een oever en details bepalen in belangrijke mate de kwaliteit van het ontwerp: een nauwkeurige aansluiting op de omgeving, de vormgeving van de oever, het materiaalgebruik, het bankje dat precies op de goede plek staat, dat het er na 10 jaar nog mooi uitziet. Als je aan de slag bent met detaillering komen er vaak nieuwe vragen naar voren en moeten er keuzes worden gemaakt. Ook gaan er nieuwe mensen aan het project werken. Daarom vraagt de detaillering en technische uitwerking om goede overdracht van informatie en blijvende samenwerking tussen disciplines en kan niet geheel worden overgelaten aan een civiele afdeling. Te vaak wordt hier het stokje (door een afdeling planvorming) in zijn geheel overgelaten aan een technische afdeling de belast is met de detaillering en de uitvoering.



Figuur 4.5 Ontwerpen van dwarsprofielen

Tip: betrek de mensen van civiele techniek en constructie niet pas in deze fase van het project, maar laat ze al meedenken bij het (groeve) ontwerp (stap 4). Dit geldt ook voor de mensen van beheer en onderhoud.

Stap 6: aanleggen en onderhouden

Op het moment dat het ontwerp in al zijn facetten en details is goedgekeurd kan de realisatie starten. Ook hier is zorgvuldig werken het credo. Leg uit dat (zoals nog vaak gebeurt) niet alles op de schop hoeft, maar dat er in de bestaande situatie waardevolle elementen (bijvoorbeeld

beplanting) en kenmerken (bijvoorbeeld een oeverlijn) aanwezig zijn en hoe daarmee omgegaan moet worden. Daarom is het bij de aanleg gewenst zijn dat een cultuurhistoricus of ecoloog (al naar gelang het accent dat de oever krijgt) aanwezig is. Deze geeft aanwijzingen over de details van de oever, die in het veld soms pas goed in te schatten zijn of om een keuze vragen.



Figuur 4.6 Recent aangelegde oevers van de Hertogswetering

Het beheer en onderhoud van de cultuuroever vraagt nadere aandacht. Geef in een onderhoudsplan duidelijk aan welk onderhoud vereist is, stel vanuit cultuurhistorie hiervoor heldere richtlijnen en begeleid waar nodig het onderhoudspersoneel in het veld als het gaat om details die ertoe doen of als het gaat om afwijkende vorm van onderhoud.

Na de aanleg is het goed om alle partijen nog een maal bijeen te roepen voor een afsluitende bijeenkomst (in het veld) en met elkaar terug te kijken op het proces.

Stap 7: monitoren

De oever ligt er en de partijen zijn hopelijk tevreden met het resultaat. Maar blijft dit ook zo? Hoe ziet de oever er na 1, 2 of 5 jaar uit? Is het een succes gebleken, ontwikkelt zich een 'verhalende' oever? Van monitoren leert je veel. Ga langs bij de mensen die er wonen en er recreëren en luister naar de emotionele kant van het water.



Kenmerk R001-4634436PDK-kmi-V01-NL

5 Bronnen

Alterra, 2000. *'Kubieke landschappen kennen geen grenzen'*. Cd-rom als onderdeel van het jaarverslag

Baar, de P.P, W. Ellenbroek, R. van Gelder, G. Mak, L.Rietsma, 2002. *De Amstel*. Uitgeverij Bas Lubberhuizen.

Balkema, J., R. van Dam, J. de Putter, J. Lekkerkerk, M. Bevaart, W. Dassen, 2009. *De kracht van de Kreek; getij in het hart van Zeeland*. Tauw

Brinke, W. ten, 2007. *Land in zee; de watergeschiedenis van Nederland*. Veen magazines, Diemen.

Duineveld, M., 2006. *Van oude dingen, de mensen, die voorbij gaan. Over de voorwaarden meer recht te doen aan door burgers gewaardeerde cultuurhistories*. Proefschrift, Wageningen Universiteit.

Het Oversticht, 2005. *De Watererfgoed atlas Oost-Nederland*

Jacobs, M.H., 2002. *Landschap 3; Het ware, juiste en waarachtige landschap*. Expertisecentrum Landschapsbeleving Alterra Wageningen UR.

Jacobs, M.H. en A. Buijs, 2008. *Het hoofd boven water; omgaan met beleving in het waterbeheer*. Watertekens Leven met Water.

Ouboter, S., 2008. *Beleefd praten over water. Hoe overheden met bewoners en belanghebbenden communiceren over verandering in het waterbeheer*. Watertekens Leven met Water.

Peperstraten, J., 2006. *Waterverhalen*. Leven met water.

Provincie Noord-Brabant, 2000. *Kookboek cultuurhistorie en cultuurhistorische waardenkaart*.

Vossen van, J. en D. Verhagen, 2009. *Handreiking Natuurvriendelijke oevers* STOWArapport 2009, 37.

Bijlage

1

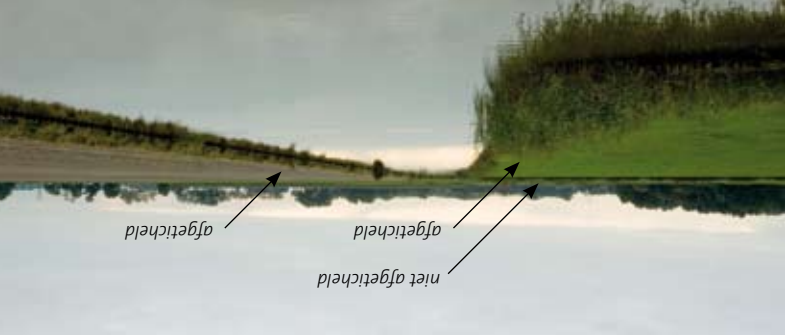

de Grote Heekt

"We wilden de karakteristieke loop van de Grote Heekt/Bierumermaar nabij Appingedam herstellen. De loop heeft allerlei karakteristieke oevers, zoals langs de afgetichelde percelen, even verder op zijn de oevers weer heel steil. We wilden deze verschillen bewaren, juist omdat die de geschiedenis van het gebied duidelijk maken. Maar dat zorgt er ook voor de er veel verschillende belangen zijn. Daarom hebben mensen uit de omgeving de gelegenheid gehad om hun visie te geven. Omwonenden zijn heel betrokken en weten veel van de lokale geschiedenis en gebruiken.

Het stappenplan gaf duidelijk handvatten om dit proces vorm te geven."

Wetste van der Meulen | Waterschap Noordzijlvest

"Landschapsbeheer heeft in samenwerking met Grond&R en Tauw het stappenplan Cultuuroevers ontwikkeld. Deze methode biedt waterschappen en ontwerp bureaus concrete handvatten voor het integreren van cultuurhistorie bij (her)inrichtingsopgaven.

De komende jaren zullen veel oevers op de schop gaan en een natuurvriendelijke inrichting krijgen. Door ook cultuurhistorie daarbij in te zetten, maakt dit het ontwerp naar onze mening duurzamer, breder gedragen door de streek en doet het recht aan het verhaal van de plek.

Cultuuroevers is dus een cultuurhistorie en natuur. Het stappenplan geeft in heldere stappen aan hoe dat in bestaande procedures toegepast kan worden.

Provinciale organisaties Landschapsbeheer zijn te allen tijden bereid om met het waterschap om de tafel te gaan zitten en ontwerpen van een stevig cultuurhistorisch fundament te voorzien."

Edwin Raap | Landschapsbeheer Nederland



In 7 stappen naar een cultuuroever

Zorg voor ons landschap
BAKENS IN DE TIJD

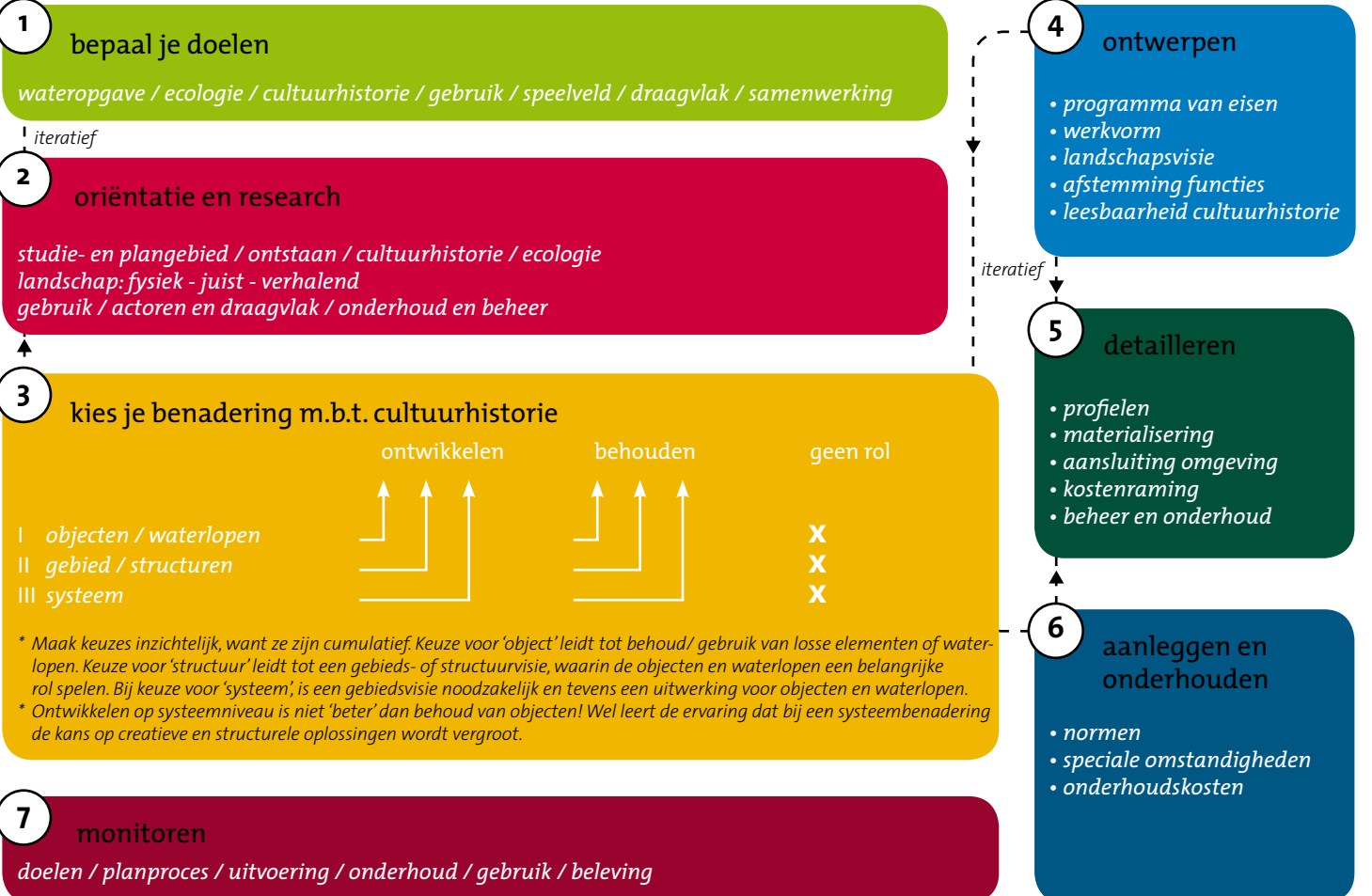

Toelichting bij 'In 7 stappen naar een cultuuroever'



Zorg voor ons landschap
BAKENS IN DE TIJD

Werken aan cultuuroevers betekent: werken aan landschap! Voor het gebruik van het stappenplan moet je je realiseren dat er meerdere manieren zijn om naar het landschap te kijken. We leggen dit uit aan de hand van de 'kubieke benadering', die het landschap als volgt indeelt:

- 1 Het fysieke landschap: het feitelijke landschap dat je ruikt, ziet en voelt.
Deze basis staat in de regel niet ter discussie en geldt voor iedereen.
- 2 Het juiste landschap: het landschap volgens het beleid, de eisen en normen.
Geldt voor een groep. Iedere groep kan een eigen 'juist' landschap hebben.
- 3 Het verhalende landschap: het landschap met een geschiedenis, dat ingaat op de emotionele betrokkenheid en herinneringen van personen of groepen van mensen.

De uitdaging ligt erin deze lagen met elkaar te verbinden en in overeenstemming te krijgen. De cultuurhistorische benadering laat de inspiratiekracht zien van de verhalende benadering, die de juiste en de fysieke lagen verrijkt.

* De stappen 1 t/m 6 zijn iteratief: ze kunnen meerdere malen doorlopen worden in het proces.

1 Doelen bepalen

Cultuurhistorie is meestal neven doel bij een ruimtelijke aanpassing. Je moet daarom de andere doelen kennen: bijvoorbeeld een wateropgave (KRW) of ecologie? Bepaal in deze stap ook het speelveld: inventariseer de betrokken partijen, verken het draagvlak en bepaal liefst al de werkvorm. Je zult merken dat je uiteindelijk veel beter in staat bent cultuuroevers te realiseren als je inspeelt en meebeweegt met andere belangen. Probeer de vertegenwoordigers van de andere belangen te motiveren met jouw ideeën en visie.

2 Oriëntatie en research

Al bij het formuleren van doelen en bij het ontwerpen is kennis van cultuurhistorie van het gebied en de watersystemen belangrijk voor het planproces. Beantwoord vragen als: Wat is het plangebied? Moet er een groter onderzoeksgebied afgebakend worden om grip op de cultuurhistorie te krijgen? Vervolgens doe je onderzoek naar de doelen van het plan. Hierbij komt de cultuurhistorie in beeld. Dit is nog geen uitputtend verhaal. Focus op hoofdlijnen (ontwikkelingen, landschap, ecologie e.d.) volstaat. Doordat we iteratief werken, vindt detaillering vanzelf plaats.

3 Kies je benadering m.b.t. cultuurhistorie

In het stappenplan Cultuuroevers wordt cultuurhistorie gebruikt ter inspiratie voor het ontwerp. Elke plek is uniek en vertelt een cultuurhistorisch verhaal. Niet alleen de watergang in kwestie, ook het landschap waar het deel van uit maakt. We onderscheiden drie schaalniveaus waarop de cultuurhistorie wordt meegenomen:

- I Object/waterloop: betreft 'losse' elementen met cultuurhistorische waarde, bijv. een sluis, beek, molenvijver of vistrap.
 - II (Water)structuur: betreft de opbouw van een gebied. Bijvoorbeeld het slotenpatroon of de structuur van beekdalen.
 - III (Water)systeem: elke oever en waterloop vormt een onderdeel van een watersysteem, met kenmerken als bergend- en zuiverend vermogen en dynamiek. Het watersysteem kan vroeger anders gefunctioneerd hebben. Zo was bij de monding van de Voorsterbeek vroeger sprake van getijdewerking vanuit de IJssel.
- Door kennis over elk niveau ken je je 'materiaal', wat je op verschillende manieren kunt gebruiken: kies je ervoor het niet te gebruiken (dat is legitiem als het een echte keuze is), behoud je het object of de structuur, of geef je het een nieuwe betekenis door ontwikkeling?

4 Ontwerpen

Nu ga je daadwerkelijk schetsen maken voor de cultuuroever. Maak keuzes op basis van de beschikbare kennis, wensen en mogelijkheden en presenteer de keuzes in een schetsontwerp. De rol van de cultuurhistorie wordt toegelicht en de verschillende functies zijn op elkaar afgestemd. Het verhalende is in deze stap belangrijk. Besteed aandacht aan het kiezen van de juiste werkvorm. Is er veel vrijheid in de oplossingsrichtingen, dan zijn werkateliers geschikt. Als de oplossingen ongeveer vaststaan, zal eerder een instrumentele uitwerking gerealiseerd kunnen worden. Soms zijn meer ontwerpessies nodig. De resultaten toets je aan doelen en randvoorwaarden, waarna de ontwerpgroep verder kan.

5 Detaïlleren

Na de ontwerpfasen is de richting bepaald. Na consultatie met betrokkenen vindt de detaillering plaats in profiel- en materiaalkeuze, in de aansluiting op de omgeving en het beheer. De kosten zijn bekend en tenslotte maken we een bestek. Bij het werken aan cultuuroevers draait het om zorgvuldigheid. De kwaliteit van het ontwerp zit in de details!

6 Aanleggen en onderhouden

Als het ontwerp in al zijn facetten is goedgekeurd kan de realisatie starten. Ten aanzien van het fysieke-juiste-verhalende landschap zal de nadruk op het fysieke en het juiste liggen. Het verhalende ontwikkelt zich na verloop van tijd; de herinneringen aan deze cultuuroever zullen in de tijd gaan ontstaan. Bij de aanleg kan een cultuurhistoricus aanwezig zijn en aanwijzingen geven over de details van de oever. In het onderhoudsplan geef je aan wat vanuit de cultuurhistorie gewenst is.

7 Monitoren

Kijk na afloop nog eens met alle partijen terug op het proces. Blijven de partijen na aanleg van de oever tevreden met het resultaat? Hoe ziet het er na 2 of 5 jaar uit? Is het een succes? Ontwikkelt zich een 'verhalende' oever? Van monitoren leer je veel, ga langs bij mensen die er wonen en recreëren en luister naar de verhalende kant van het water.

Bijlage

2

Deelnemende organisaties en personen

Deelnemende organisaties en personen

In het project cultuuroevers werkten samen:

Landschapsbeheer Edwin Raap,

Nederland

Marijke van

Woerkom

Tauw

Pim de
Kwaadsteniet,
Koen Westrik

Grond Regie &
Ruimte

Vincent Grond

Landschapsbeheer

Anja Verbers,
Groningen Hans Eilert

Landschapsbeheer

Karin Sjoukes

Friesland

Landschapsbeheer

Inge de Vries

Drenthe

Landschapsbeheer

Martijn Grievink

Gelderland

Sander Nijhuis

Landschap Noord-

Nicky Schuurman,

Holland

Jaap Beets

Coördinatiepunt

Emiel Rijken

Landschapsbeheer

Noord-Brabant

Waterschap

Wietske van der

Noorderzijvest

Meulen,
Jeroen Huisman,
Edwin Rieksma

Wetterskip Fryslân

Bram Baas,
Johan Zijlstra,
Ane de Jong

Waterschap Reest

Siebrand
Bootsma,
Joop Haverkort,
Hans ter Horst
Jacques
Esenkbrink

en Wieden

Waterschap

Saskia Zierfuss

Hollands

Noorderkwartier

Waterschap de

Anja de Wit,
Dommel Martijn
Antheunissen,
Michelle Berg,
Marion Rensink

Waterschap Veluwe

Jan Koornberg,
Wim van Vilsteren,
R. Neuteboom
Spijker

Bijlage

3

Beknopte watergeschiedenis van Nederland

Water- en oeververhalen – een beknopte geschiedenis

Werken aan het verhaal van water en oevers past in een ontwikkeling van het waterbeheer door de eeuwen heen: van leven en overleven tot en met het beleven van water.

Vanaf de vestiging van de mens in de Lage Landen is water een zaak van leven en overleven. De dreiging van het water was op veel plaatsen groot en overstromingen eisten vaak hun tol – denk bijvoorbeeld aan verdwenen dorpen in Zeeland. De gronden in onze delta zijn voor een groot deel vruchtbaar en de ligging aan het water biedt en bood goede mogelijkheden voor transport. Niet voor niets ligt de oudste stad van ons land, Nijmegen, langs een rivier. De Romeinen hielden zich al bezig met de aanleg van dammen en zelfs de aanleg van een kanaal (bij Doesburg). In het noorden en ook in Zeeland vestigden zich bewoners op terpen.

Het waterbeheer ontwikkelde zich – noodgedwongen – vroeg in ons land. Ontgonnen land ging dalen en moest met behulp van dijken worden beschermd tegen het water. Op de plaatsen waar riviertjes werden afgedamd ontstonden nederzettingen (Amsterdam, Rotterdam, etc.). Door de drooglegging met ontwateringssloten, watermolens (en later gemalen) ontstonden in wisselwerking met het water karakteristieke landschappen. Veengebieden werden in gebruik genomen volgens vaste ontginningsgrondslagen, waardoor karakteristieke slootpatronen ontstonden. Vanaf de 16e eeuw vonden in het rivierengebied in samenhang met de bedijking van de rivieren, steeds meer overstromingen plaats. Als reactie hierop werden de dijken telkens iets verhoogd.



Figuur 5.1 De Rips, een beekje door Gemert, werd in de 19e eeuw de cholerasloot genoemd

In de periode 1500 - 1800 werden veel voormalige plassen en meren drooggelegd en omgevormd tot droogmakerij. De verkavelingsstructuur en het bijbehorende slotenpatroon, is vaak kenmerkend voor de periode van drooglegging.

Rond 1700 is het hoogtepunt van de trekvaarten. Een systeem van gekanaliseerde riviertjes en gegraven wateren (inclusief jaagpad) verbond de belangrijkste plaatsen. Eind 18e eeuw zijn er veel turfvaarten gegraven, met name in Drente en de Peel.

Ziekten en plagen (ondermeer cholera) hingen soms samen met een slechte waterkwaliteit, waardoor wateren – met name in stedelijk gebied – een slechte naam kregen. Het denken over gezondheid en hygiëne eind van de 19e, begin 20e eeuw leidde ertoe dat afvalwater werd ingezameld door rioolsystemen en dat tal van stadswateren werden gedempt of overkluisd.

In de periode van 1850 tot 1950 (de industriële revolutie tot aan de wederopbouw na de tweede wereldoorlog) stond de techniek om water onder controle te krijgen centraal. De meeste wateren werden in deze periode ontworpen door civieltechnici en hebben een strak, functioneel karakter. Uitzonderingen uit die perioden zijn de vijvers in (stads)parken, waarbij de waterpartijen in samenhang met de stijl van het park werden ontworpen.



Figuur 5.2 Brug en stuw in stadspark met Jugendstil – kenmerken (Arnhem)

De watersnoodramp van 1953 gaf een nieuwe kijk op veiligheid, die met de uitvoering van het Deltaplan gestalte kreeg. Dijken werden verhoogd en veel zeearmen afgesloten. De getijdenbeweging verdween bij veel oevers. In de jaren '50 en '60 van de vorige eeuw breidde veel steden zich flink uit. Terwijl voorheen de bebouwing zich op de hoogste en meest veilige plaatsen concentreerden, werd nu ook gebouwd op lagere delen in het landschap. Dit geldt overigens ook voor bebouwing in latere perioden. Voor het ophogen van de wijken was zand nodig. Zandwinplassen aan de rand van steden en dorpen danken hun ontstaan hieraan. De waterpartijen uit de jaren '50 en '60 in zowel het landelijk (bijvoorbeeld in de Noordoostpolder) als stedelijke gebied kenmerken zich door een sobere, strakke vormgeving. Oevers werden vaak beschoeid.



Figuur 5.3 Typische jaren '60 waterloop in 's Hertogenbosch

In de jaren '70 veranderde er veel. Woonwijken werden ruimer en speelser opgezet, zo ook de waterpartijen in stedelijk gebied. Niet alleen civieltechnici, maar ook groenontwerpers bepaalden mede de vormgeving van waterpartijen en aangrenzende oevers. Water en groen (met speelmogelijkheden) worden vaak in samenhang ontworpen. Hardhouten beschoeiingen (azobé-hout) doen hun intreden. De vorm van de waterloop (in stedelijk gebied) is vaak speels, de oever nog strak en beschoeid. In het landelijk gebied blijft de vormgeving strak functioneel, met hardhouten beschoeiingen of steile rechte oevers.

De oprichting van zuiveringsschappen en het in werking treden van de Wet Verontreiniging Oppervlaktewater (WVO) en de Sandozramp in 1976 geven een impuls aan het werken aan een betere waterkwaliteit. Zuiveringsinstallaties worden gebouwd en vervuilende lozingen tegengegaan.



Figuur 5.4 Typische jaren '70 waterloop. Links direct nadat in 2006 de oevers onlangs natuurvriendelijke zijn vormgegeven, rechts twee jaar later

In de jaren '80 - een tijd van recessie - was de vormgeving vaak weer soberder. De ruimte voor water en groen werd beperkt en de vorm is meestal recht.



Figuur 5.5 Voorbeeld van een natuurvriendelijke oever langs het Nijkerkernauw

Begin jaren '90 wordt de natuurvriendelijke oever geïntroduceerd. In de rijkswateren wordt het eerst geëxperimenteerd met oevers waarin natuur ruimte krijgt en de oever mede beschermd. Niet veel later volgden de oevers van de regionale en stadswateren. Het waterbeheer wordt in die tijd integraal genoemd, waarbij sterker dan voorheen uitgegaan van de watersysteembenadering. Niet alles is maakbaar; bij het ontwerp van wateren en oevers dient te worden ingespeeld op het regionale watersysteem en landschap.

Vanaf de jaren '90 is burgerparticipatie ook onderdeel van het waterbeheer. Samenwerking tussen gemeente, waterschap en belangenorganisaties vindt in toenemende mate plaats. Na hoogwater in 1993 en 1995 verandert het denken over omgaan hiermee: niet alleen dijken verhogen, maar vooral ruimte voor de rivier. Vanaf het jaar 2000 hebben een aantal ontwikkelingen sterke invloed op de inrichting, het beheer en onderhoud water en oevers. De belangrijkste hiervan zijn: meer aandacht voor waterkwaliteit en ecologie onder invloed van de Europese Kaderrichtlijn Water, een versterkte aandacht voor veiligheid en waterberging, beleidsmatig vastgelegd in Waterbeheer 21e Eeuw (WB21) en Nationaal Bestuursakkoord Water (NBW) een groeiende aandacht voor de belevings- en cultuurhistorische waarden van water.

De laatste jaren groeit de aandacht voor cultuurhistorie in de stad en het landelijke gebied. Het Belvédèreprogramma geeft hieraan een belangrijke impuls. Oude grachten, havens of overkluisde beken worden weer opengemaakt of gerestaureerd. De renovatie van de haven van Breda is hiervan een goed voorbeeld. De aandacht voor de Hollandse Waterlinie en de Grebbelinie zijn voorbeelden van waardering van het culturele (water)erfgoed in het landelijke gebied.

Het inpassen van cultuurwaarden van het watersysteem (inclusief de oevers) kan worden opgevat als een stap voorwaarts in het integrale waterbeheer.

Verder lezen: W. ten Brinke. Land in zee; de watergeschiedenis van Nederland